

西宮市地域子育て支援拠点事業

親と子のほっとスペース「たんぽっぽひろば」

たんぽっぽつうしん

2018年9月

No.6



2018.9.1 発行

2018年9月 たんぽっぽカレンダー

日	月	火	水	木	金	土
						1
2	3 まっまタイム	4	5 まっまタイム	6	7	8
9	10 まっまタイム	11	12 まっまタイム	13	14 まっまタイム	15
16	17	18	19 まっまタイム	20	21 まっまスペシャル	22
23	24	25 まっまタイム *火曜日ですが 開室します	26 まっまタイム	27	28 ママ講師セミナー まっまタイム	29
30						

ぽっぽタイム…11:30～11:40 ランチャタイム…11:45～13:00

開室日：月・水・金（第1金曜日以外）10:00～15:00

親と子のほっとスペース「たんぽっぽひろば」

〒662-0064 西宮市雲井町8-43
コブレンツ雲井 1F・B1フロア
(阪急夙川駅 北へ徒歩5分)



☎ **0798-61-2123**
✉ **info@santatta-hiroba.com**
🌐 **http://www.santatta-hiroba.com**

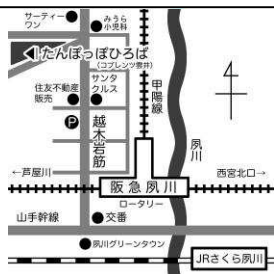

「たんぽっぽひろば」は親と子のほっとスペース「サンタッタひろば」が運営しています。

牛乳パックの自動車をつくろう！

- ① 22 個の牛乳パックの上部（注ぎ口部分）を切り取る
- ② 11 個にクシャクシャにした新聞紙 1 枚を詰める
- ③ 新聞紙を詰めていない牛乳パックを蓋をするように被せて補強する
- ④ 残り 2 個の牛乳パックを開いて注ぎ口部分を切り取る
- ⑤ 図 1 のように底部分を三角に折って三角柱の形にし
布テープで留めて新聞紙を詰める
- ⑥ もう一枚の開いた牛乳パックで蓋をするように
三角柱を包んで補強し布テープで留める
- ⑦ 図 2 のように A・B・C のブロックごとに
布テープでまとめてから A・B・C を合体させ組み立てる
- ⑧ 図 3 の順番で画用紙を両面テープで貼る
お好みで窓やタイヤ・ランプなどをつける
- ⑨ 上から OPP テープを貼る

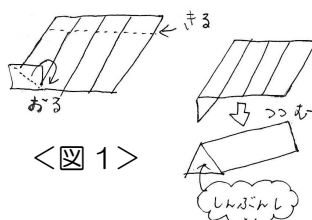

<図 1>

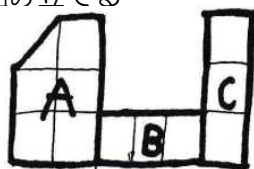

<図 2>

<準備するもの>

- 牛乳パック 24 個
- 新聞紙 12 枚
- 布テープ
- 両面テープ
- OPP テープ
- 色画用紙
- ハサミ

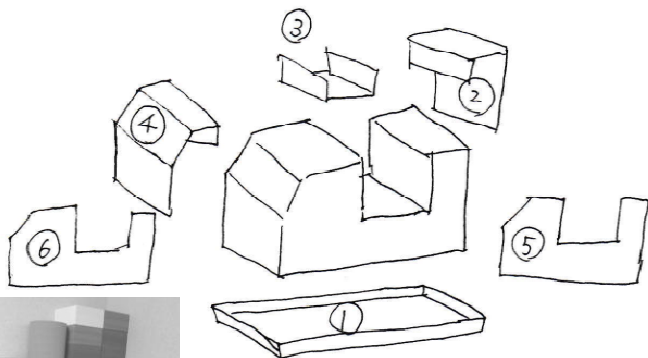

<図 3>

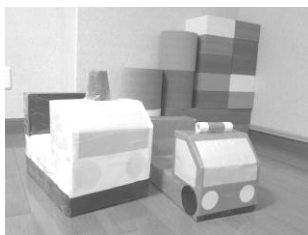

暑い夏がやってきました。ドアを開けるとむっとするような熱気。今年の暑さはとびきりですね。どうぞどうぞ「たんぼっぽひろば」の中でゆっくりとお過ごしください。

「たんぼっぽひろば」では専門職（心理カウンセラー、助産師、西宮市の保健師、栄養士の方）の在室日を設けています。9月は西宮市の子育てコンシェルジュの来室もあります。詳しい日程などはひろば内の掲示やホームページカレンダーをご確認いただくか、お電話でお問い合わせください。

= ぽっぽスペシャルのお知らせ(要申込み) =

9/21(金) 10:15~10:45

お魚つりをしよう!

カラフルなお魚を作ってお魚つりをしよう!

*参加費: 150円/1組親子(材料費実費)

(お子さん2名以上の場合は2人目から
+150円/1人となります。)

*定員: 15組

*対象: 未就園児のお子さんと保護者

<ぽっぽスペシャルとは>

スペシャルなおたのしみプログラムです。

音楽、工作、絵本、運動あそび etc

みんなでわいわいあそびましょう。

参加には材料費実費が必要な場合があります。



お申込み時必要事項

- ・保護者氏名
- ・参加されるお子さんの人数
- ・電話番号

お申込み・お問い合わせは「たんぼっぽひろば」へ

* TEL 0798-61-2123 (月・水・金の10:00~15:00まで)

* HP の問い合わせフォームから <http://www.santatta-hiroba.com>

* メール info@santatta-hiroba.com

●ご注意ください●

※警報発令時の取り決め

・9:00に警報(大雨、洪水、暴風、大雪のどれか一つ以上)が西宮市に発令中の場合は、「たんぼっぽひろば」は閉室します。9:00以降に解除になった場合もそのまま閉室します。「ぽっぽスペシャル」「ママ講師セミナー」などの講座も中止となります。

・9:00以降に警報が発令された場合、警報が発令された時点で「たんぼっぽひろば」は閉室となります。

*その他の大きな災害の場合も、臨時に閉室する場合があります。

*臨時閉室の際は、ホームページのお知らせ欄、Facebookでご案内をいたします。

= ママ講師セミナー開催(要申込み) =

※「ママ講師セミナー」の講師の多くは子育て中のお母さんです。お子さんの体調不良などやむを得ない事情により休講の可能性あることをご了承ください。

9/28 (金) 10:15~11:00

「食べる」おはなし会

親子でいっしょごはん(取り分けメニューと時短メニュー)

前回大好評だった『「食べる」おはなし会』の第2弾です。

大人メニューからの取り分け方と時短メニュー紹介をします。もちろん試食があります。

***参加費：100円/1組親子**

※材料にかかる費用によって参加費が変更になる場合があります。

***定員：10組**

***講師：食育保育士 前原香代さん**

いりご、昆布、大豆と麦の合わせ味噌、素麺、季節のお野菜(カボチャかジャガイモのほか1~2種類)を使用する予定です。アレルギーをお持ちの方はご注意ください。

おはなし会終了後、11:30まで自由に質問していただけます。

ママだけの参加もOKです。

6月のたんぽぽより

6/4 (月) 心理カウンセラー在室日

6/6 (水) ママ講師セミナー

『グリーンリースをつくろう』

「たんぽぽひろば」初めてのママ講師セミナー開催日。

あいにくの雨模様でしたが草木の香りにふれることでほっとする時間を過ごすことができました。

6/22 (金) 助産師在室日

6/29 (金) ママ講師セミナー

『「食べる」おはなし会』

お出汁の話はもちろんのこと、離乳食や普段の食事のことまで、みなさん熱心に質問をされていました。出来立てのお出汁の試飲も楽しみました。

